

Aブロック 5月27日 (日) フル 15分-5分-15分

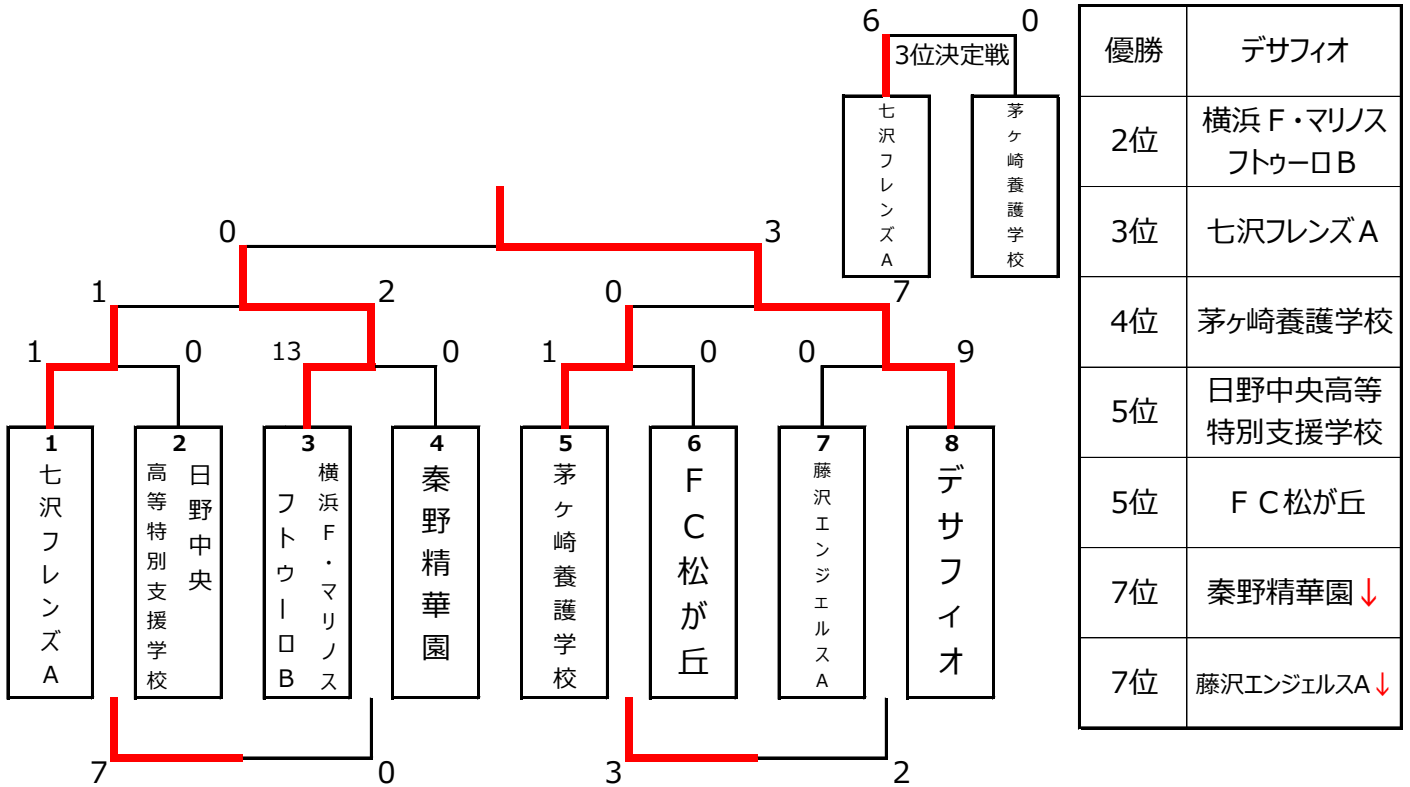

Bブロック 5月20日 (日) フル 10分-5分-10分

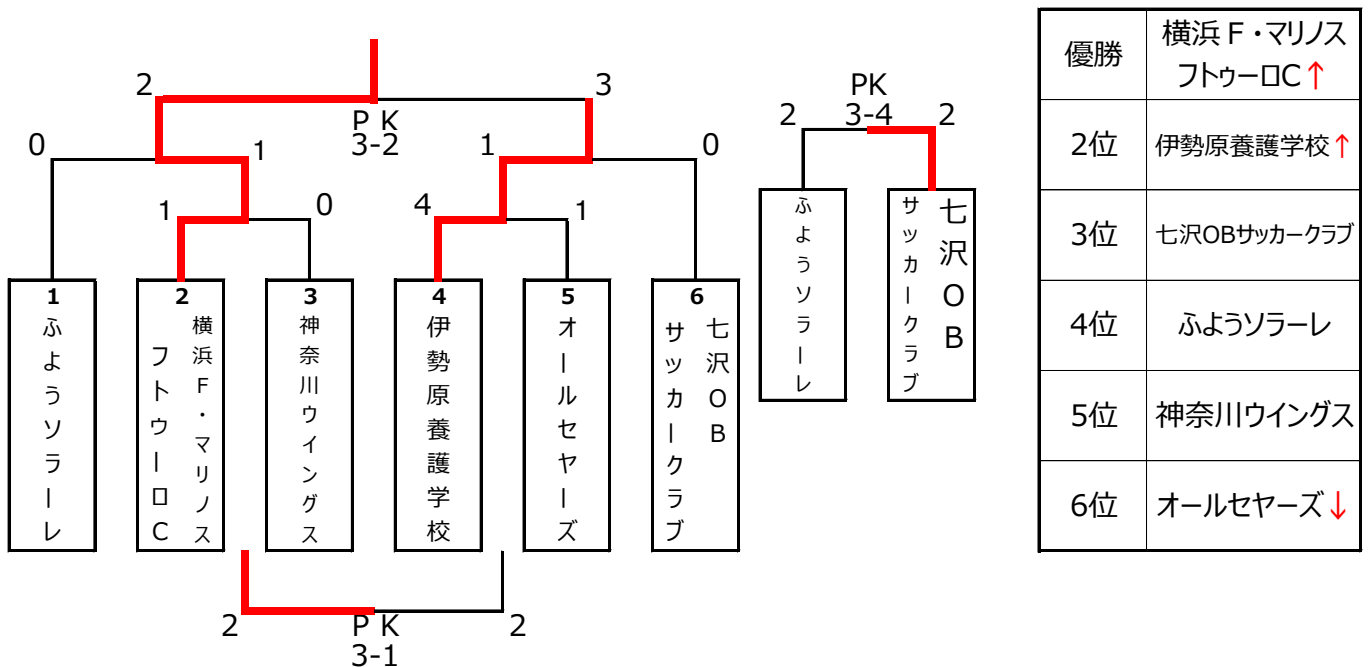

C・Dブロック 5月19日（土） ハーフ 10分-5分-10分

Cブロック

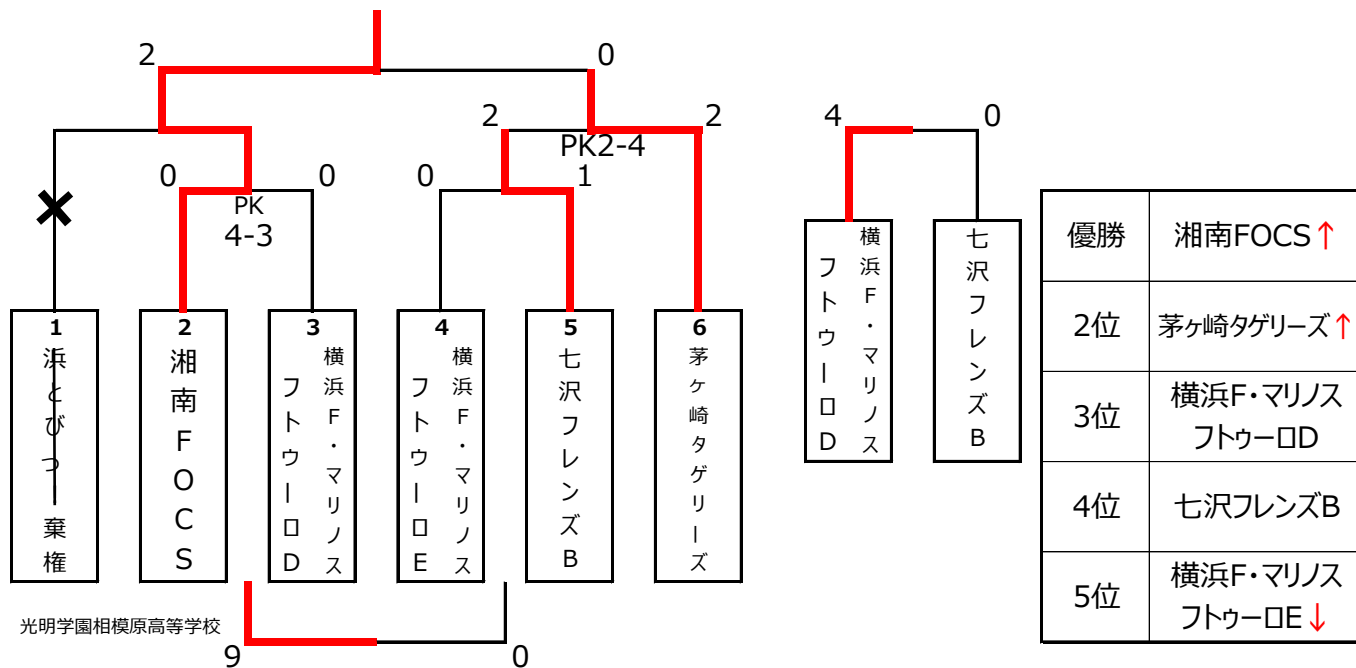

Dブロック

